

***РУССКИЙ***

**DDL-8100e DDL-8100eH  
ИНСТРУКЦИЯ ПО ЭКСПЛУАТАЦИИ**







# Чтобы гарантировать безопасное использование Вашей швейной машины

Из-за того, что в процессе шитья неизбежно приходится работать около движущихся частей швейной машины, машины-автомата и вспомогательных устройств (в дальнейшем все вместе называемый "машиной"), всегда есть вероятность неумышленного соприкосновения с движущимися частями. Операторам, которые фактически управляют машиной и обслуживающему персоналу, которые занимаются обслуживанием и ремонтом машин, настоятельно рекомендуется тщательно прочитать, чтобы полностью понять следующие **Правила техники безопасности** перед использованием/обслуживанием машины. Содержание **Правил техники безопасности** включает пункты, которые не содержатся в спецификациях Вашего изделия.

Обозначения риска классифицированы в следующие три различных категории, чтобы помочь понять значение наклеек. Убедитесь в том, что полностью поняли следующее описание и строго соблюдаете инструкции.

## ( I ) Объяснение уровней риска

	<b>ОПАСНОСТЬ :</b> Этот обозначение появляется там, где есть непосредственная опасность смерти или серьезных травм, если ответственное лицо или какое-нибудь третье лицо неправильно обращаются с машиной или не избегают опасной ситуации, работая или обслуживая машину.
	<b>ПРЕДУПРЕЖДЕНИЕ :</b> Этот обозначение появляется там, где есть потенциальная возможность для смерти или серьезной травмы, если ответственное лицо или какое-нибудь третье лицо неправильно обращаются с машиной или не избегают опасной ситуации, работая или обслуживая машину.
	<b>ПРЕДОСТЕРЕЖЕНИЕ :</b> Этот обозначение появляется там, где есть опасность небольшой травмы, если ответственное лицо или какое-нибудь третье лицо неправильно обращаются с машиной или не избегают опасной ситуации, работая или обслуживая машину.
	Пункты, требующие особого внимания

## ( II ) Объяснение иллюстрированных предупреждающих обозначений и наклеек

Иллюстрированное предупреждающее обозначение		Есть риск травмы при контакте с движущейся частью.	Наклейка - обозначение		Есть риск зацепиться за ремень, что приведет к травме.
		Есть риск поражения электрическим током при контакте с частями, находящимися под высоким напряжением.			Показывается правильное направление.
		Есть риск ожога при контакте с частями, имеющими высокую температуру.			Обозначается подключение кабеля заземления.

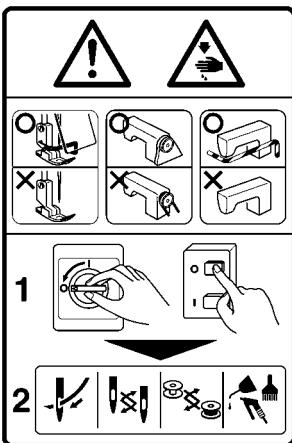

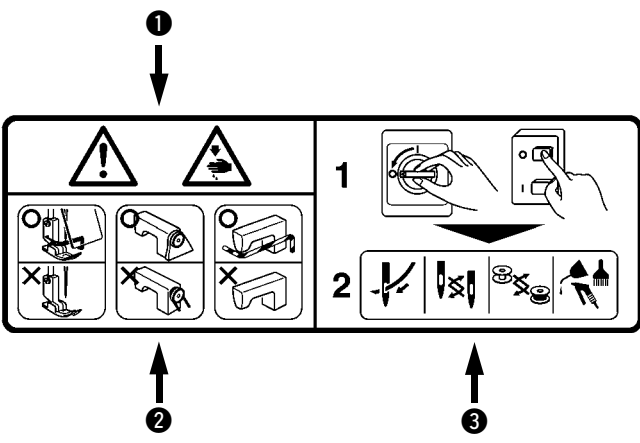

- ① • Существует возможность получения травм, от легких до серьезных и даже смертельных.
  - Эти травмы могут быть получены при касании движущихся частей машины.
- ② • Производите швейные работы с защитным ограждением.
  - Производите швейные работы с защитной крышкой.
  - Производите швейные работы с защитным устройством.
- ③ • Убедитесь, что выключили электропитание перед "продвиганием нитки через головку машины", "заменой иглы", "заменой катушки" или "смазыванием маслом и очисткой".

# Правила техники безопасности

Несчастный случай означает "вызывать травмы, смерть или имущественный ущерб."



## ОПАСНОСТЬ

1. Когда необходимо открыть блок управления, содержащий электрические части, убедитесь в том, что выключили электропитание и подождите не менее пяти минут прежде, чем открыть крышку, чтобы предотвратить несчастный случай, приводящий к поражению электрическим током.



## ПРЕДОСТЕРЕЖЕНИЕ

### Основные предосторожности

1. Убедитесь в том, что прочитали инструкцию по эксплуатации и другие поясняющие документы, поставляемые с принадлежностями машины прежде, чем начнете использовать машину. Бережно храните инструкцию по эксплуатации и поясняющие документы поблизости от рабочего места для того, чтобы можно было быстро их прочитать.
2. Содержание этой части включает пункты, которые не содержатся в спецификациях Вашего изделия.
3. Убедитесь в том, что надели защитные очки, чтобы защититься от несчастного случая, вызванного поломкой иглы.
4. Те, кто использует кардиостимулятор, должны приступать к работе на машине после консультации с врачом.

### Устройства безопасности и предупреждающие наклейки

1. Убедитесь в том, что приступаете к работе на машине, на которой одно или несколько устройств безопасности правильно установлено и нормально работает, чтобы предотвратить несчастный случай из-за отсутствия устройства безопасности. При необходимости обратитесь к стр. V, посвященной устройствам безопасности.
2. Если какое-то из устройств безопасности удалено, убедитесь в том, что заменили его и проверили, что оно нормально работает, чтобы предотвратить несчастный случай, который может привести к травме или смерти.
3. Убедитесь в том, что предупреждающие наклейки надежно закреплены на машине, и их хорошо видно, чтобы предотвратить несчастный случай, который может привести к травме или смерти. Если какая-то из наклеек запачкана или отклеилась, убедитесь в том, что заменили ее новой.

### Применение и модификация

1. Никогда не используйте машину для каких-либо иных целей и способов использования кроме тех, что описаны в данной инструкции по эксплуатации, чтобы предотвратить несчастный случай, который может привести к травме или смерти. JUKI не несет ответственности за убытки, травмы или смерть, произошедшие из-за использования машины не по назначению.
2. Никогда не переделывайте и не модифицируйте машину, чтобы предотвратить несчастный случай, который может привести к травме или смерти. JUKI не несет ответственности за убытки, травмы или смерть, произошедшие из-за того, что машина была переделана или модифицирована.

### Обучение и тренировки

1. Чтобы предотвратить несчастный случай из-за плохого знания машины, на ней должен работать только тот оператор, который был обучен и натренирован работодателем, как безопасно работать на машине, приобрел соответствующие знания и навыки работы. Чтобы гарантировать это, работодатель должен установить план обучения и тренировок для операторов и обучать их заранее.

### Случаи, в которых должно быть выключено электропитание машины

Выключение электропитания: выключите выключатель электропитания, а затем вытащите штепсель из розетки. Это относится к следующим случаям.

1. Убедитесь в том, что выключили электропитание, если обнаружите какое-нибудь отклонение в работе или отказ оборудования, или в случае отключения электропитания, чтобы предотвратить несчастный случай, который может привести к травме или смерти.
2. Чтобы предотвратить несчастный случай из-за резкого запуска машины, убедитесь в том, что выполнили следующие операции после выключения электропитания. Для машин, имеющих мотор сцепления, в частности, убедитесь, что выполнили следующие операции после выключения электропитания и что машина полностью остановилась.
  - 2-1. Например, продевание нити через такие части, как игла, петлитель, разделитель и т.д., через которые она должна быть продета, или замена катушки.
  - 2-2. Например, замена или регулировка всех частей машины.
  - 2-3. Например, осматривая, ремонтируя, чистя машину или оставляя машину после работы.
3. Убедитесь в том, что извлекаете штепсель электропитания из розетки, держась за него, а не за шнур, чтобы предотвратить поражение электрическим током, утечку тока или возгорание.
4. Убедитесь в том, что выключили электропитание всякий раз, когда оставляете машину в перерывах между работой.
5. Убедитесь в том, что выключили электропитание в случае прекращения электроснабжения, чтобы предотвратить несчастный случай, из-за поломки электрооборудования.

### Предосторожности, которые следует предпринимать на различных стадиях работы

#### Транспортировка

1. Убедитесь в том, что поднимаете и перемещаете машину безопасным способом с учетом веса машины. Обратитесь к инструкции по эксплуатации для определения массы машины.

2. Убедитесь в том, что предприняли достаточные меры по обеспечению безопасности, чтобы предотвратить падение машины, до ее подъема или перемещения, чтобы предотвратить несчастный случай, который может привести к травме или смерти.
3. После того, как распакуете машину, никогда повторно не упаковывайте ее для транспортировки, чтобы защитить машину от поломки из-за неожиданной аварии или падения.

#### **Распаковка**

1. Убедитесь в том, что распаковали машину в предписанном порядке, чтобы предотвратить несчастный случай, который может привести к травме или смерти. В случае если машина упакована в ящик, особенно убедитесь в том, что тщательно проверили наличие гвоздей. Гвозди должны быть удалены.
2. Убедитесь в том, что проверили расположение центра тяжести машины и аккуратно извлеките ее из упаковки, чтобы предотвратить несчастный случай, который может привести к травме или смерти.

#### **Установка**

##### **( I ) Стол и основание стола**

1. Убедитесь в том, что используете оригинальный стол JUKI и основание стола, чтобы предотвратить несчастный случай, который может привести к травме или смерти. Если использовать неоригинальный стол и основание стола, то выберите стол и основание стола, которые в состоянии выдержать вес машины и силу противодействия во время работы.
2. Если стол оборудован колесиками на ножках, убедитесь в том, что используете колесики с блокировочным механизмом и заблокируйте их, чтобы обезопасить машину во время работы, обслуживания, осмотра и ремонта, чтобы предотвратить несчастный случай, который может привести к травме или смерти.

##### **( II ) Кабель и электропроводка**

1. Убедитесь в том, что кабель не подвергается чрезмерному силовому воздействию во время использования, чтобы предотвратить поражение электрическим током, утечку тока или воспламенение. Кроме того, если необходимо проложить кабель рядом с работающими частями, такими как клиновой ремень, убедитесь в том, что обеспечили промежуток не менее чем в 30 мм между работающими частями и кабелем.
2. Убедитесь в том, что нет искрящих соединений, чтобы предотвратить поражение электрическим током, утечку тока или воспламенение.
3. Убедитесь в том, что надежно соединили разъемы, чтобы предотвратить поражение электрическим током, утечку тока или воспламенение. Кроме того, убедитесь в том, что удаляете разъем, держа его за корпус.

##### **( III ) Заземление**

1. Убедитесь в том, что электрик установил соответствующую штепсельную вилку, чтобы предотвратить несчастный случай, вызванный утечкой тока или электрической пробой электрической прочности диэлектрика. Кроме того, убедитесь в том, что подсоединили штепсельную вилку с заземленным выходом к розетке с соответствующим выходом без исключений.
2. Убедитесь в том, что произвели заземление с помощью заземляющего кабеля, чтобы предотвратить несчастный случай, который может быть вызван утечкой тока.

##### **( IV ) Мотор**

1. Убедитесь в том, что используете указанный мотор (оригинальное изделие JUKI), чтобы предотвратить несчастный случай, вызванный перегоранием мотора.
2. Если широкодоступный мотор сцепления используется с машиной, убедитесь в том, что выбрали мотор, оборудованный крышкой шкива для предотвращения запутывания, чтобы защитить его от наматывания клинового ремня.

#### **Перед началом работы**

1. Убедитесь в том, что разъемы и кабели не повреждены, а контакты не ослабли перед включением электропитания, чтобы предотвратить несчастный случай, приводящий к травме или смерти.
2. Никогда не суйте руки в движущиеся части машины, чтобы предотвратить несчастный случай, который может привести к травме или смерти. Кроме того, убедитесь, что направление вращения шкива соответствует направлению, показываемому стрелкой на шкиве.
3. Если стол оборудован колесиками на ножках, убедитесь в том, что используете колесики с блокировочным механизмом или регуляторами и заблокируйте их, чтобы предотвратить несчастный случай из-за случайного движения машины во время работы.

#### **Во время работы**

1. Следите за тем, чтобы ваши пальцы, волосы, одежда или что-то еще не располагалось слишком близко с движущимися частями, такими как маховик, ручной шкив и мотор, когда машина работает, чтобы предотвратить несчастный случай из-за затягивания, что может привести к травме или смерти.
2. Не располагайте пальцы рядом с иглой или в крышке рычага нитенатяжного приспособления при включении электропитания или когда машина работает, чтобы предотвратить несчастный случай, который может привести к травме или смерти.
3. Машина работает с высокой скоростью. Никогда не водите руками около движущихся частей, таких как петлитель, распределитель, игольница, крючок и нож для обрезки ткани во время работы, чтобы защитить Ваши руки от травм. Кроме того, убедитесь в том, что выключили электропитание, и машина полностью остановилась прежде, чем менять нить.
4. Следите за тем, чтобы пальцы или другие части Вашего тела не были зажаты между машиной и столом, при перемещении машину или при замене ее на столе, чтобы предотвратить несчастный случай, который может привести к травме или смерти.
5. Убедитесь в том, что выключили электропитание и что машина и мотор полностью остановились прежде, чем снять кожух ремня и клиновой ремень, чтобы предотвратить несчастный случай, вызванный резким запуском машины или мотора.
6. Если на машине используется сервомотор, мотор не производит шум, когда машина в покое. Убедитесь в том, что не забыли выключать электропитание, чтобы предотвратить несчастный случай, вызванный резким запуском мотора.

7. Никогда не используйте машину с закрытым охлаждающим отверстием блока питания мотора, чтобы предотвратить воспламенение из-за перегрева.

#### Смазывание

1. Убедитесь в том, что используете оригинальное масло JUKI и оригинальную смазку JUKI для частей, которые нужно смазать.
2. Если масло попадет в глаза или на тело, немедленно смойте его для того, чтобы предотвратить воспламенение или раздражение.
3. Если случайно выпьете масло, немедленно обратитесь к врачу, чтобы предотвратить диарею или рвоту.

#### Обслуживание

1. Для предотвращения несчастных случаев, из-за плохого знания машины, ремонтом и регулировкой должны заниматься специалисты сервисной службы, которые полностью знакомы с машиной в пределах области, определенной в инструкции по эксплуатации. Убедитесь в том, что используете оригинальные части JUKI, заменяя любую из частей машины. JUKI не несет ответственности за любой несчастный случай из-за неправильного ремонта или регулировки, или использованием любых частей кроме оригинальных частей JUKI.
2. Для предотвращения несчастных случаев, из-за плохого знания машины или поражения электрическим током, обратитесь к электрику своей компании, JUKI или дистрибьютора в Вашем районе для ремонта и обслуживания (включая электропроводку) электрических компонентов.
3. Выполняя ремонт или обслуживание машины, в которой используются пневматические части, такие как пневмоцилиндр, убедитесь сначала в том, что удалили трубу подачи воздуха, чтобы удалить воздух, остающийся в машине, чтобы предотвратить несчастный случай, вызванный резким запуском пневматических частей.
4. Убедитесь в том, что винты и гайки хорошо затянуты после завершения ремонта, регулировки и замены части.
5. Убедитесь в том, что машина периодически чистится во время ее длительного использования. Убедитесь в том, что выключили электропитание и проверьте, что машина и мотор остановились полностью прежде, чем начнете чистить машину, чтобы предотвратить несчастный случай, вызванный резким запуском машины или мотора.
6. Убедитесь в том, что выключили электропитание и проверили, что машина и мотор остановились полностью перед выполнением обслуживания, осмотра или ремонта машины. (Для машины с двигателем сцепления мотор будет продолжать работать некоторое время по инерции даже после выключения электропитания. Поэтому будьте осторожны.)
7. Если машиной нельзя нормально управлять после ремонта или регулировки, немедленно прекратите работу и свяжитесь с представителями JUKI или дистрибьютором в Вашем районе для ремонта, чтобы предотвратить несчастный случай, который может привести к травме или смерти.
8. Если плавкий предохранитель сгорел, убедитесь в том, что выключили электропитание и устранили причину сгорания плавкого предохранителя и замените сгоревший предохранитель новым, чтобы предотвратить несчастный случай, который может привести к травме или смерти.
9. Периодически очищайте воздухозаборник вентилятора и осматривайте область вокруг проводов, чтобы предотвратить воспламенение мотора.

#### Условия эксплуатации

1. Убедитесь в том, что используете машину там, где нет источников сильного шума (электромагнитные волны), например, высокочастотной сварки, чтобы предотвратить несчастный случай, могущий произойти из-за сбоя машины.
2. Никогда не работайте на машине в местах, где напряжение колеблется больше чем на  $\pm 10\%$  по сравнению с номинальным напряжением, чтобы предотвратить несчастный случай, могущий произойти из-за сбоя машины.
3. Проверьте пневматические устройства, например, пневмоцилиндр, и убедитесь, что он работает при указанном давлении воздуха прежде, чем начнете использовать его, чтобы предотвратить несчастный случай, могущий произойти из-за сбоя машины.
4. Чтобы безопасно использовать машину, убедитесь в том, что используете ее в окружающей среде, которая удовлетворяет следующим условиям:  
Температура окружающего воздуха во время работы от  $5^{\circ}\text{C}$  до  $35^{\circ}\text{C}$   
Относительная влажность во время работы от  $35\%$  до  $85\%$
5. Конденсация росы может произойти, когда быстро принесете машину из холода в теплое помещение. Поэтому убедитесь в том, что не появилось водяных капелек, подождя достаточный промежуток времени, а затем уже включайте электропитание, чтобы предотвратить несчастный случай, вызванный поломкой или неисправностью электрических деталей.
6. Прекратите работу, когда начнется гроза с молнией ради безопасности и извлеките штепсельную вилку из розетки, чтобы предотвратить несчастный случай, вызванный поломкой или неисправностью электрических деталей.
7. В зависимости от условий радиосигнала машина может производить помехи для телевидения или радио. Если это происходит, располагайте теле или радиоприемники достаточно далеко от машины.
8. Рабочие, которые работают при уровне шума в производственных условиях, составляющем от 85 до 90 децибелов должны применять соответствующие меры защиты слуха, чтобы не допустить вреда для здоровья. Кроме того, рабочие, которые работают при уровне шума в производственных условиях, составляющем от 90 децибелов и более должны быть проинструктированы, что он или она должны носить средства защиты слуха все без исключений, чтобы не допустить вреда для здоровья, и им следует наглядно объяснить, как просто использовать средства защиты слуха.

## ДЛЯ БЕЗОПАСНОЙ РАБОТЫ



1. Не подставляйте руку под иглу, когда включаете питание или начинаете работать на швейной машине.
2. Во избежание травм, никогда не суйте ваши пальцы под крышку нитепритягивателя во время работы швейной машины.
3. Выключите электропитание до наклона головки машины или удаления клинового ремня и его кожуха.
4. Никогда не располагайте пальцы, волосы, одежду слишком близко к движущимся частям, таким как маховик, клиновой ремень, мотор, устройство для каркасной намотки катушек, и не размещайте на них ничего, когда машина работает.
5. Если машина снабжена кожухом ремня, устройством для защиты пальцев и предохранительной пластиной, никогда не работайте на машине без них.
6. Челнок вращается с высокой скорости, во время работы швейной машины. Во избежание травм рук, держите ваши руки подальше от челнока во время работы. Кроме того, убедитесь, что выключили швейную машину при замене катушки.
7. Соблюдайте осторожность и не оставляйте пальцы под головкой машины во время ее наклона.
8. Не протирайте поверхность головки машины растворителем лака.
9. Никогда не работайте на машине, пока не наполните ее масляный поддон маслом.
10. Не используйте шкив мотора большего внешнего диаметра чем стандартный внешний диаметр в течение первого месяца.
11. Убедитесь, что напряжение тока и фаза (одиночная или 3 фазы) правильные и соответствуют характеристикам, указанным на паспортной табличке на моторе.
12. Выполняя обслуживание, осмотр или регулирование швейной машины, убедитесь, что отключили электропитание машины и убедитесь, что швейная машина и ее мотор полностью остановлены, прежде чем начать работу. (В случае мотора с муфтой сцепления, он продолжает вращаться по инерции даже после отключения электропитания. Поэтому будьте осторожны.)
13. Будьте осторожны при обращении с данным устройством, не проливайте на него воду или масло, не ударяйте и не бросайте его, так как это – точное устройство.

## ПРЕДОСТЕРЕЖЕНИЯ ПЕРЕД РАБОТОЙ



### Предупреждение:

Чтобы избежать сбоев и повреждения швейной машины, имейте в виду следующее.

- Прежде, чем начнете работать впервые, полностью ее прочистите.
- Удалите всю пыль, скопившуюся на швейной машине в течение транспортировки.
- Убедитесь, что напряжение и фаза правильные.
- Убедитесь, что штепсельная вилка был должным образом вставлена в электророзетку.
- Никогда не используйте швейную машину в тех странах, где тип напряжения отличается от указанного.
- Направление вращения шкива электромотора – против часовой стрелки, если смотреть со стороны маховика. Убедитесь, что он не вращается в противоположном направлении.

# СОДЕРЖАНИЕ

1. ТЕХНИЧЕСКИЕ ТРЕБОВАНИЯ.....	1
2. УСТАНОВКА .....	1
3. УСТАНОВКА КОЖУХА ПРИВОДНОГО РЕМНЯ И СТАНКА ДЛЯ КАРКАСНОЙ НАМОТКИ КАТУШЕК.....	2
4. РЕГУЛИРОВКА ВЫСОТЫ ШВЕЙНОГО КОЛЕНПОДЪЁМНИКА.....	3
5. УСТАНОВКА ПОДСТАВКИ ДЛЯ НИТОК .....	3
6. СМАЗКА .....	4
7. РЕГУЛИРОВКА КОЛИЧЕСТВО МАСЛА (РАЗБРЫЗГИВАНИЕ МАСЛА) В ЧЕЛНОКЕ .....	5
8. ПРИКРЕПЛЕНИЕ ИГЛЫ .....	6
9. УСТАНОВКА КАТУШКИ В ШПУЛЬНЫЙ КОЛПАЧОК.....	6
10. РЕГУЛИРОВКА ДЛИНЫ СТЕЖКА .....	7
11. ДАВЛЕНИЕ ПРИЖИМНОЙ ЛАПКИ .....	7
12. РУЧНОЙ ПОДЪЕМНИК.....	7
13. РЕГУЛИРОВКА ВЫСОТЫ ПРЕССА .....	7
14. ПРОДЕВАНИЕ НИТКИ В ГОЛОВНОЙ ЧАСТИ МАШИНЫ.....	8
15. НАТЯЖЕНИЕ НИТКИ.....	8
16. ПРУЖИНА НИТЕПРИТЯГИВАТЕЛЯ.....	9
17. РЕГУЛИРОВКА ХОДА .....	9
18. ЗАВИСИМОСТЬ ИГЛЫ ОТ ЧЕЛНОКА .....	10
19. ВЫСОТА УПОРА ДЛЯ ИЗМЕНЕНИЯ СКОРОСТИ ПОДАЧИ .....	11
20. НАКЛОН УПОРА ДЛЯ ИЗМЕНЕНИЯ СКОРОСТИ ПОДАЧИ.....	11
21. РЕГУЛИРОВКА ВРЕМЕНИ ПОДАЧИ.....	12
22. МОТОРНЫЕ ШКИВЫ И ПРИВОДНЫЕ РЕМНИ .....	12

## 1. ТЕХНИЧЕСКИЕ ТРЕБОВАНИЯ

	DDL-8100e	DDL-8100eH
Применение	Обычных тканей, легкие материалы и среднетяжелые материалы	Среднетяжелые материалы и Тяжелые материалы
Скорость шитья	Максимальная 4500 стежков /мин	Максимальная 4000 стежков /мин
Длина стежка	5 mm	
Игла	DB x 1 #9 до #18	DB x 1 #20 до #23
Подъем прижимной лапки (швейным коленоподъемником)	10 mm (standard) 13 mm (Max.)	
Смазочное масло	Масло JUKI MACHINE OIL No. 7	
Уровень	- Уровень звукового давления при эквивалентном непрерывном излучении (L <sub>РА</sub> (линейный усилитель мощности)) на автоматизированном рабочем месте : Уровень шума по шкале А 80 децибел; (Включает К <sub>РА</sub> = 2,5 децибел); согласно ISO (Международной Организации по Стандартизации) 10821-С.6.2 - ISO 11204 GR2 при 4200 sti/min.	

## 2. УСТАНОВКА

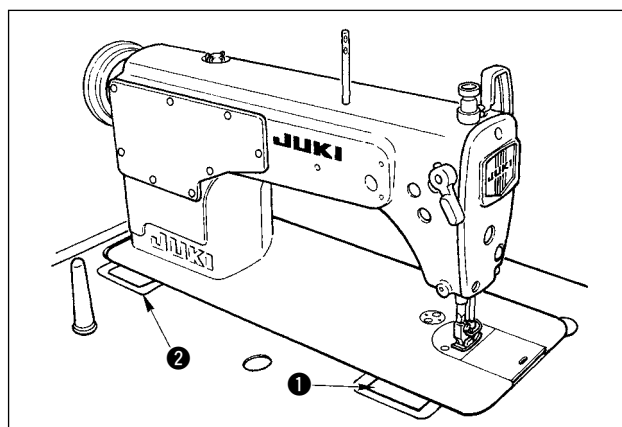
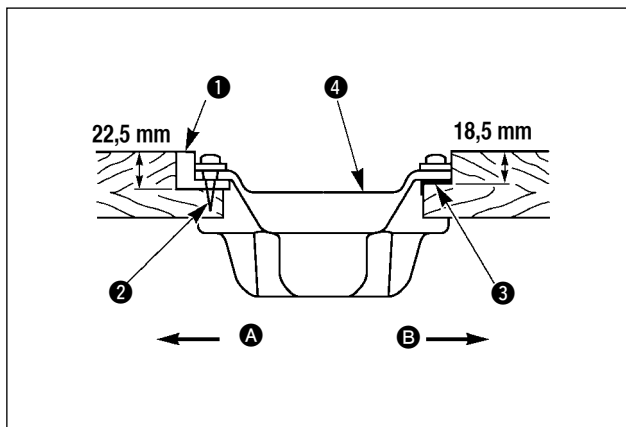
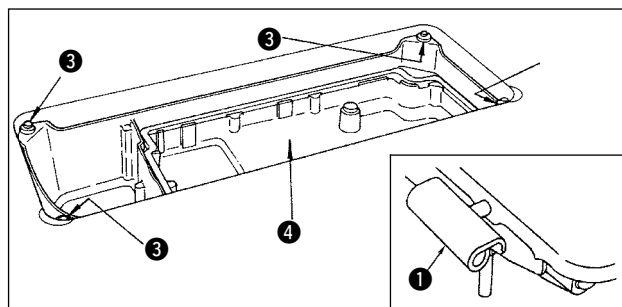
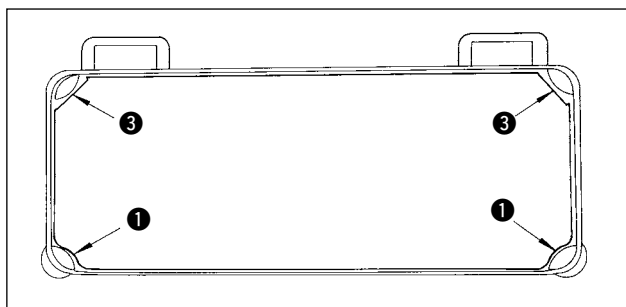

### (1) Установка масляного поддона

- 1) Нижний кожух должен опираться на четыре угла паза машинного стола.
- 2) Закрепите две резиновые опоры 1 для поддержки головки со стороны рабочего места А на расширенной части стола, забивая гвозди 2. Закрепите две амортизирующие резиновые опоры 3 на шарнирной стороне В, используя клей на резиновой основе. Затем установите масляный поддон 4.
- 3) Подгоните шарнир 1 под отверстие в станине машины и головную часть швейной машины к шарниру резинового стола 2 перед размещением головной части машины на прокладках 3 на четырех углах.

### 3. УСТАНОВКА КОЖУХА ПРИВОДНОГО РЕМНЯ И СТАНКА ДЛЯ КАРКАСНОЙ НАМОТКИ КАТУШЕК



#### Предупреждение:

Выключите электропитание перед началом работы, чтобы предотвратить несчастные случаи, вызванные неожиданным запуском швейной машины.

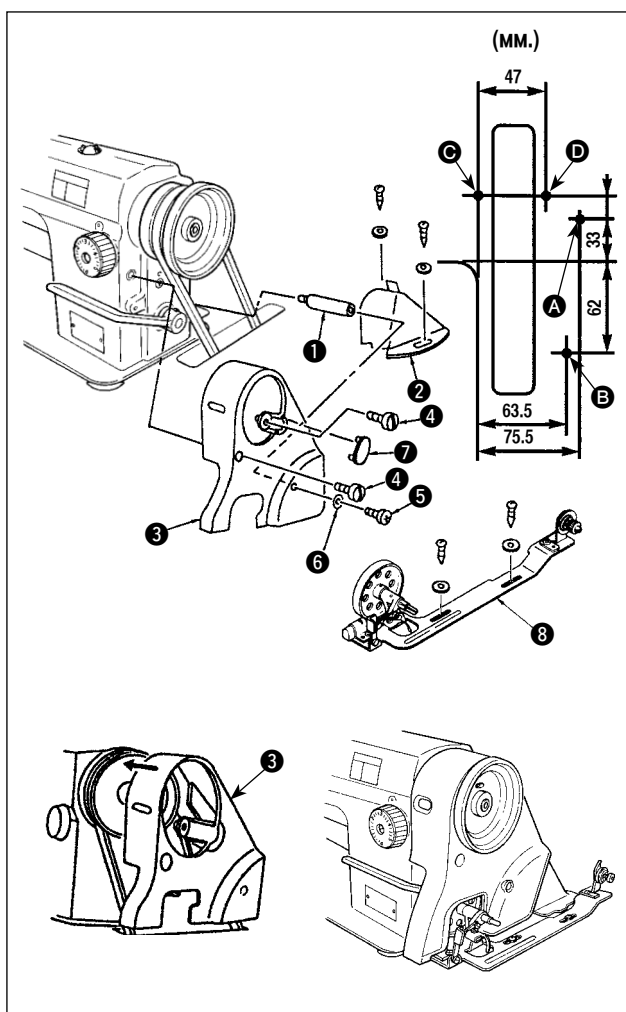

#### (1) Процесс установки

- 1) Просверлите четыре направляющие отверстия **A**, **B**, **C** и **D** для шурупов в столе.
- 2) Вставьте подпорку **1** кожуха приводного ремня в резьбовое отверстие в кронштейне.
- 3) Пропустите маховик через отверстие в кожухе приводного ремня **A** **3**, затем установите маховик на кронштейне. В это время Вы можете легко установить маховик, сзади маховика по диагонали наклоняя кожух приводного ремня **A** **3** как показано на рисунке.
- 4) Установите кожух приводного ремня **B** **2** на направляющих отверстиях **C** и **D**.
- 5) Зафиксируйте кожух приводного ремня **A** **3** на кронштейне, используя винты **4**, **5** и шайбу **6**. В это время, затяните винт **4** с вращающим моментом  $300 \text{ Н} \cdot \text{см}$  и винт **5** с вращающим моментом  $250 \text{ Н} \cdot \text{см}$ . Если Вы затяните еще эти винты, то состояние безопасности кожуха приводного ремня не изменится.
- 6) Прикрепите заглушку **7** к кожуху приводного ремня **A**.
- 7) Перемещайте кожух приводного ремня **B** **2** назад, пока резиновая часть кожуха приводного ремня **B** **2** не придет в соприкосновение с кожухом приводного ремня **A** **3**. Затем переместите кожух приводного ремня **B** дальше в том же самом направлении на  $0,5 - 1 \text{ мм}$ . Теперь зафиксируйте кожух приводного ремня **B** в данном положении, используя шурупы и шайбы.
- 8) Установите станок для каркасной намотки катушек **8** в направляющих отверстиях **A** и **B**, используя шурупы и шайбы.

## 4. РЕГУЛИРОВКА ВЫСОТЫ ШВЕЙНОГО КОЛЕНПОДЪЁМНИКА



### Предупреждение:

Выключите электропитание перед началом работы, чтобы предотвратить несчастные случаи, вызванные неожиданным запуском швейной машины.

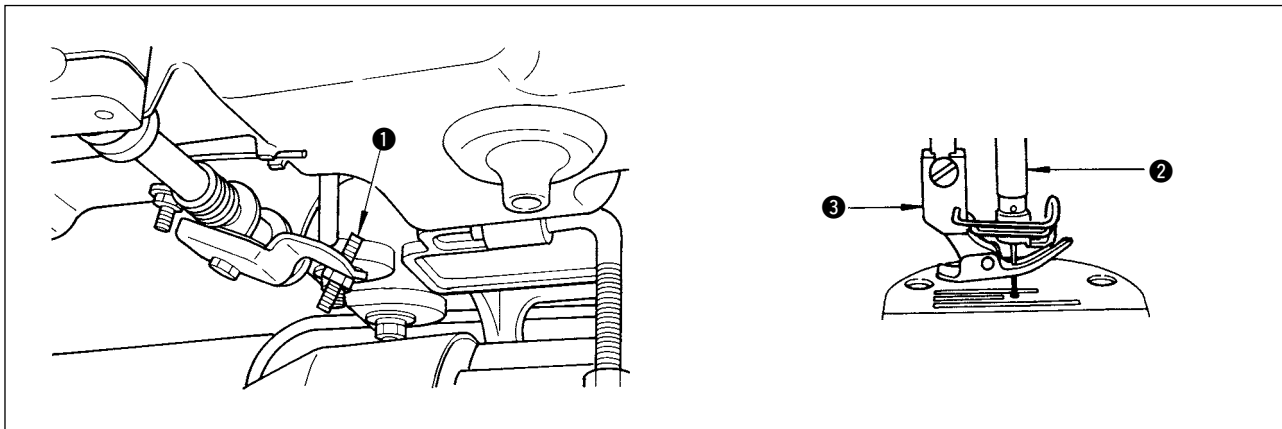

- 1) Стандартная высота прижимной лапки, поднятой с помощью швейного коленоподъёмника, увеличится до 10 мм.
- 2) Вы можете регулировать подъем прижимной лапки, увеличивая его до 15 мм, используя регулировочный винт **1** швейного коленоподъёмника.
- 3) Когда Вы отрегулировали подъемник прижимной лапки более чем 10 мм, убедитесь что нижний конец игольницы **2** в его самом нижнем положении не бьет по прижимной лапке **3**.

## 5. УСТАНОВКА ПОДСТАВКИ ДЛЯ НИТОК

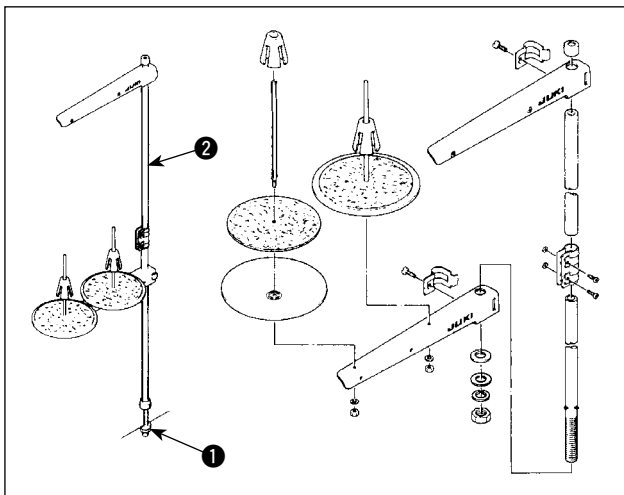

- 1) Соберите блок подставки для ниток и вставьте его в отверстие в столе швейной машины.
- 2) Затяните контргайку **1** так, чтобы зафиксировать подставку для нити.
- 3) Для прокладки проводки пропустите шнур питания через штырь опоры катушки **2**.

## 6. СМАЗКА



### Предупреждение:

Выключите электропитание перед началом работы, чтобы предотвратить несчастные случаи, вызванные неожиданным запуском швейной машины.

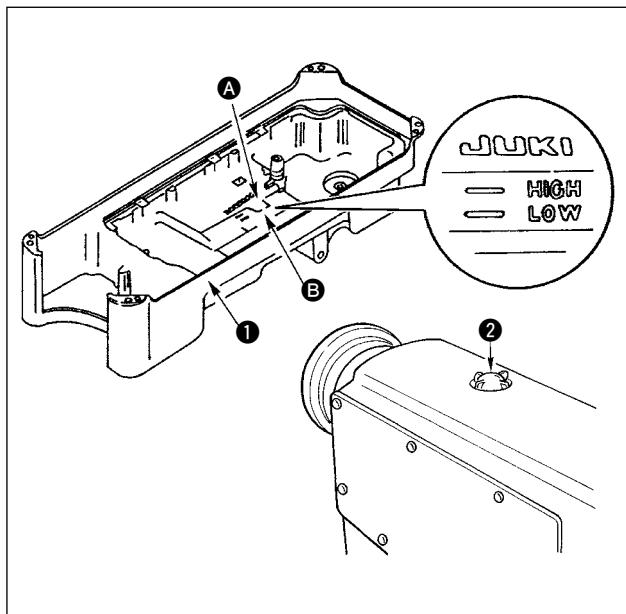

### (1) Информация о смазывании

- 1) Заполните масляный поддон **1** маслом JUKI New Defrix № 1 до отметки «HIGH» (высокий) **A**.
- 2) Когда уровень масла станет ниже отметки «LOW» (низкий) **B**, пополните масляный поддон указанным маслом.
- 3) Когда Вы будете работать на машине после смазывания, Вы увидите плещущуюся масло через масляное смотровое окошко **2**, если смазывание будет правильным.

1. Перед работой на новой швейной машине или на машине, которой долго не пользовались, установите носик на 3 000 об/мин до 3 500 об/мин или менее.
2. Когда машина непрерывно используется на низкой скорости (2000 стежков /мин или меньше), дайте машине поработать в холостом режиме на высокой скорости (4000 стежков /мин или больше) в течение приблизительно 5 минут один раз в неделю. Используйте чистое масло и когда масло становится грязной, замените его чистым маслом как можно скорее.  
Если Вы продолжите использовать машину с грязной маслом, могут возникнуть проблемы.

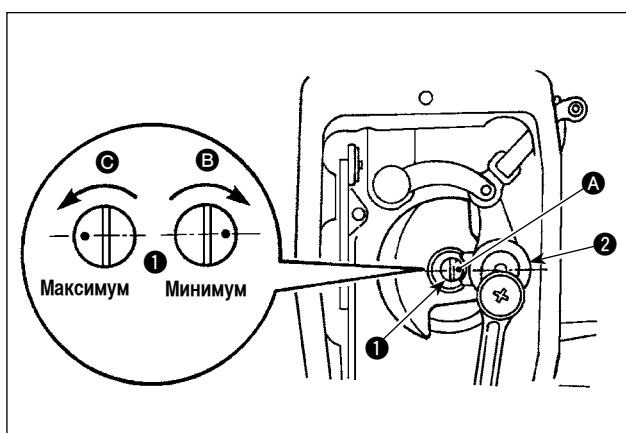

### (2) Отрегулируйте количество масла, подаваемого на части фронтальной пластинки

- 1) Отрегулируйте количество масла, подаваемого на нитепротягиватель и коленчатый рычаг игольницы **2**, поворачивая регулировочный штифт **1**.
- 2) Минимальное количество масла достигается, когда маркерная точка **A** приближается к коленчатому рычагу игольницы **2**, когда поворачиваете регулировочный штифт в направлении **B**.
- 3) Максимальное количество масла достигается, когда маркерная точка **A** располагается напротив коленчатого рычага игольницы, когда поворачиваете регулировочный штифт в направлении **C**.

## 7. РЕГУЛИРОВКА КОЛИЧЕСТВО МАСЛА (РАЗБРЫЗГИВАНИЕ МАСЛА) В ЧЕЛНОКЕ



### Предупреждение:

Будьте чрезвычайно осторожными при работе на швейной машине, начиная с проверки количества масла, которое проверяется при вращении челнока с высокой скоростью.

- ① Бумага, подтверждающая количество масла (разбрызгивание масла)



\* Используйте любую доступную бумагу, независимо от материала.

- ② Положение для подтверждения количества масла (разбрызгивание масла)

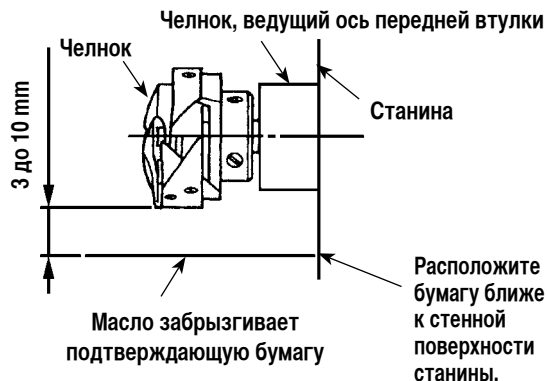

\* Положите бумагу для подтверждения количества масла (масляные брызги) под челноком.

\* Выполняя процедуру, описанную ниже в 2, удалите подвижную пластину и соблюдайте чрезвычайную осторожность, чтобы Ваши пальцы не касались челнока.

- 1) Если швейная машина не была достаточно разогрета для работы, дайте швейной машине поработать в холостом режиме приблизительно в течение трех минут (умеренная прерывистая работа).
- 2) Поместите бумагу, подтверждающую количество масла (разбрызгивание масла) под челнок, в то время как швейная машина работает.
- 3) Убедитесь в том, что уровень масла в масляном резервуаре находится в пределах между «HIGH» и «LOW».
- 4) Подтверждение количества масла должно быть выполнено за пять секунд. (Проверьте период времени по часам).

### ■ Пример, показывающий соответствующее количество масла

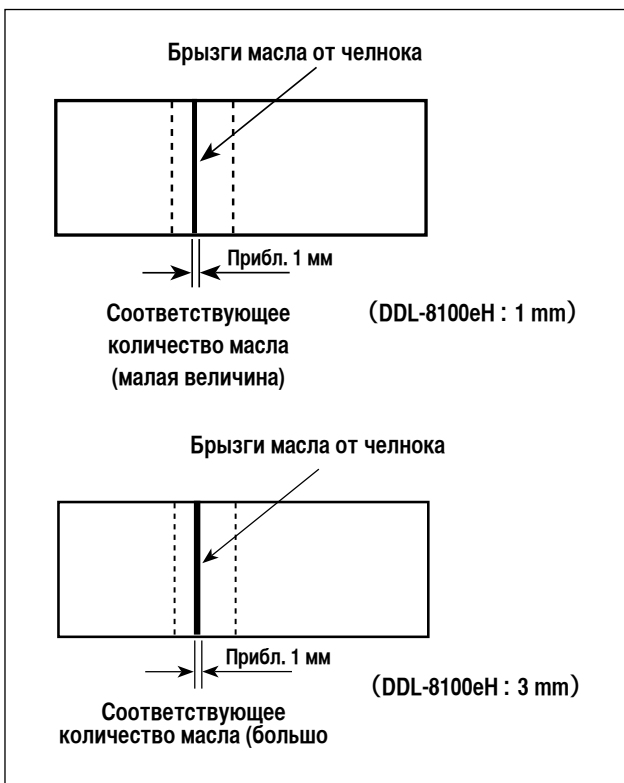

- 1) Количество масла, показанной в примерах слева, должно быть точно отрегулировано в соответствии с процессом шитья.

Необходимо точно отрегулировать количество масла в соответствии с процессом шитья. Однако не увеличивайте (не уменьшайте) количество масла в челноке чрезмерно. (Если масла слишком мало, челнок будет зажат (челнок перегреется), если масла слишком много, швейное изделие может быть запятнано маслом.)

- 2) Проверяйте количество масла (разбрызгивание масла) три раза (на трех листах бумаги) и при необходимости отрегулируйте его до неизменного состояния.

## ■ Регулировка количества масла (масляные пятна) в челноке

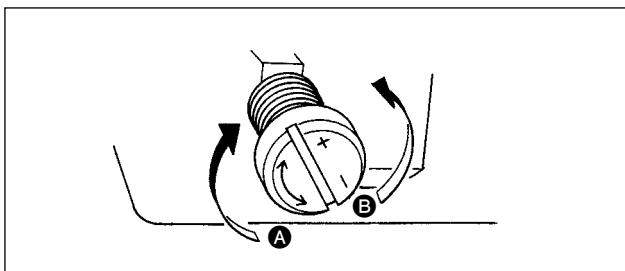

- 1) Поворачивая винт, регулирующий количество масла, установленный на передней втулке ведущей оси челнока, в направлении “+” (в направлении **A**) увеличите количество масла (масляные пятна) в челноке, а поворачивая в направлении “-” (в направлении **B**) уменьшите его.
- 2) После того, как количество масла в челноке будет должным образом отрегулировано с помощью винта, регулирующий количество масла, дайте машине поработать в холостом режиме в течение приблизительно 30 секунд, чтобы проверить количество масла в челноке.

## 8. ПРИКРЕПЛЕНИЕ ИГЛЫ



### Предупреждение:

Выключите электропитание перед началом работы, чтобы предотвратить несчастные случаи, вызванные неожиданным запуском швейной машины.

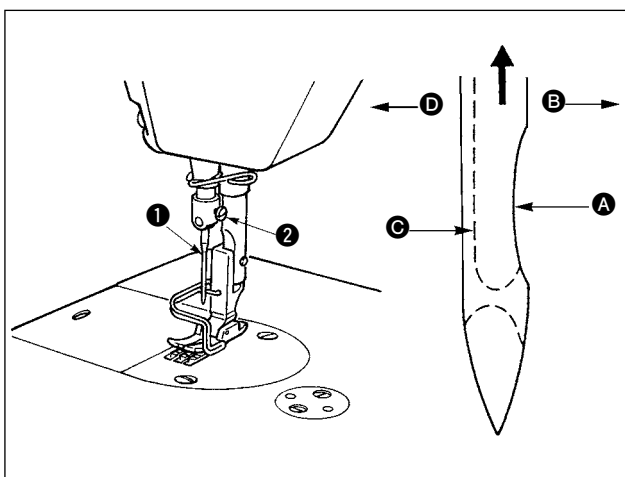

Должна использоваться игла DBx1. Используйте иглу в соответствии с толщиной ткани и видом материала.

- 1) Поворачивайте маховик до тех пор, пока игольница не достигает самой высокой точки своего хода.
- 2) Ослабьте винт **2** и держите иглу **1**, направив ее зубчатую часть **A** строго направо в направлении **B**.
- 3) Вставляйте иглу полностью в отверстие в игольнице в направлении, указанном стрелкой, пока не достигните конца отверстия.
- 4) Надежно затяните винт **2**.
- 5) Убедитесь, что длинный желобок **C** иглы, смотрит строго налево в направлении **D**.

## 9. УСТАНОВКА КАТУШКИ В ШПУЛЬНЫЙ КОЛПАЧОК

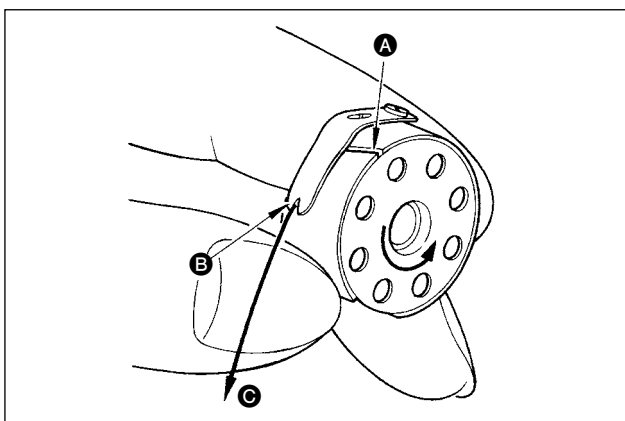

- 1) Установите катушку в шпульный колпачок так, чтобы направление намотки нитки было против часовой стрелки.
- 2) Пропустите нитку через разрез для нитки **A** и натяните нитку в направлении **C**. При этом нитка пройдет под пружиной растяжения и выйдет из паза **B**.
- 3) Убедитесь, что катушка вращается в направлении стрелки при натяжении нитки.

## 10. РЕГУЛИРОВКА ДЛИНЫ СТЕЖКА

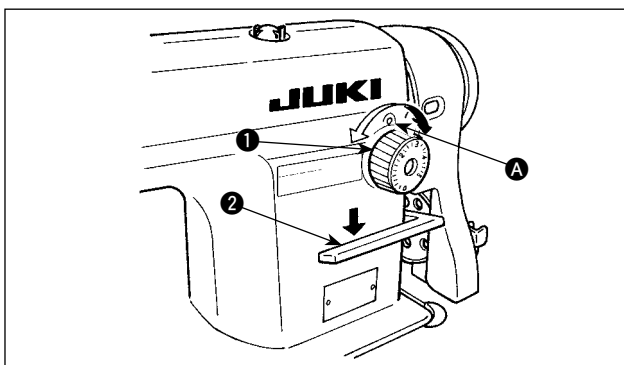

- 1) Поверните циферблатный регулятор длины стежка **1** в направлении стрелки и совместите желательный номер с точечной меткой **A** на консоли машины.
- 2) Калибровка циферблатного регулятора дается в миллиметрах.
- 3) Когда Вы хотите уменьшить длину стежка, поверните циферблатный регулятор длины стежка **1** в направлении стрелки, нажимая при этом рычаг подачи **2**.

## 11. ДАВЛЕНИЕ ПРИЖИМНОЙ ЛАПКИ



### Предупреждение:

Выключите электропитание перед началом работы, чтобы предотвратить несчастные случаи, вызванные неожиданным запуском швейной машины.

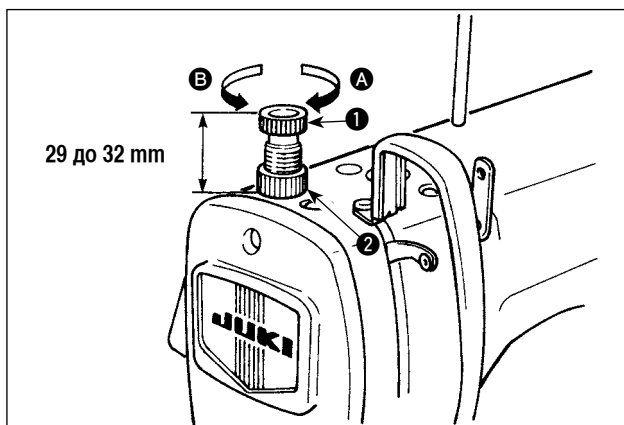

- 1) Ослабьте гайку **2**. Поворачивая регулятор прижимной пружины **1** по часовой стрелке (в направлении **A**), увеличьте давление прижимной лапки.
- 2) Поворачивая регулятор прижимной пружины против часовой стрелки (в направлении **B**), уменьшите ее давление.
- 3) После регулировки затяните гайку **2**.
- 4) Для обычных тканей стандартная высота **C** регулятора пружины прижимной лапки составляет 29 - 32 мм (39,2 Н). (68,6 Н для DDL-8100eH)

## 12. РУЧНОЙ ПОДЪЕМНИК

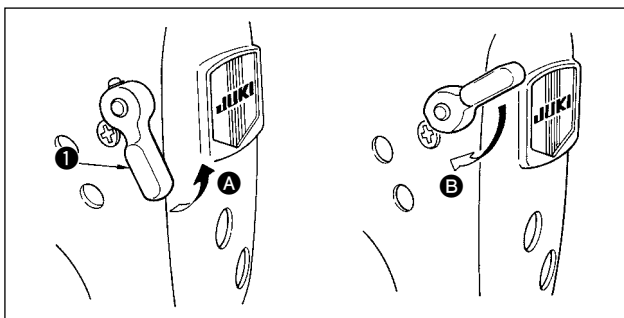

- 1) Чтобы остановить машину с поднятой прижимной лапкой, поверните ручной подъемник **1** в направлении **A**.
- 2) Прижимная лапка поднимется приблизительно на 5,5 мм и остановится. Прижимная лапка вернется к своему исходному положению, когда повернете ручной подъемник вниз в направлении **B**.
- 3) Используя коленный подъемник, Вы можете поднять прижимную лапку на стандартную высоту - приблизительно на 10 мм и на максимальную высоту - приблизительно на 13 мм.

## 13. РЕГУЛИРОВКА ВЫСОТЫ ПРЕССА



### Предупреждение:

Выключите электропитание перед началом работы, чтобы предотвратить несчастные случаи, вызванные неожиданным запуском швейной машины.

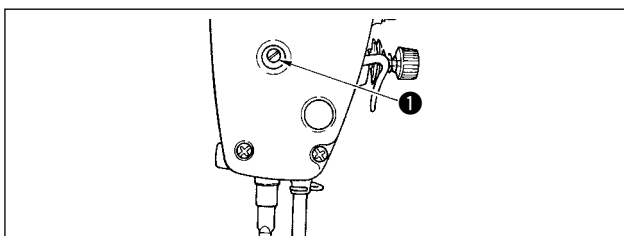

- 1) Ослабьте установочный винт **1**, и отрегулируйте высоту пресса или угол прижимной лапки.
- 2) После регулирования, надежно затяните установочный винт **1**.

## 14. ПРОДЕВАНИЕ НИТКИ В ГОЛОВНОЙ ЧАСТИ МАШИНЫ



### Предупреждение:

Выключите электропитание перед началом работы, чтобы предотвратить несчастные случаи, вызванные неожиданным запуском швейной машины.

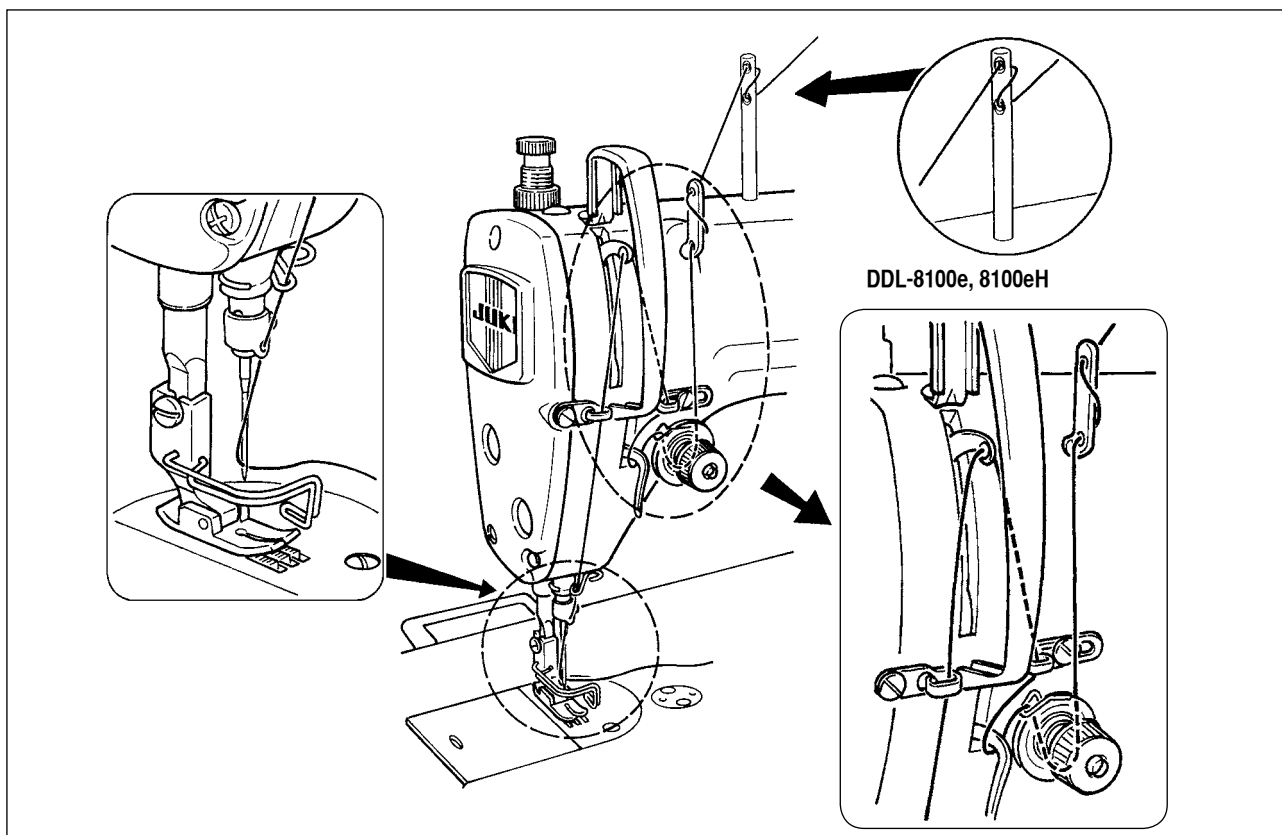

## 15. НАТЯЖЕНИЕ НИТКИ

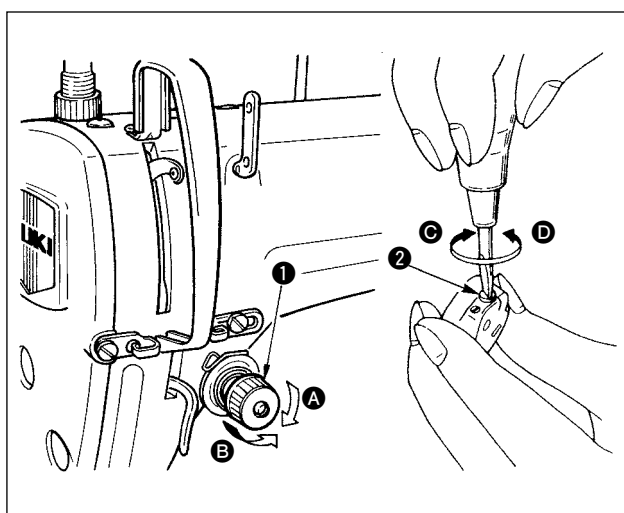

### (1) Регулировка натяжения нити

- 1) Поверните гайку натяжения нити **1** по часовой стрелке (в направлении **A**), чтобы увеличить его или против часовой стрелки (в направлении **B**), чтобы уменьшить натяжения игольной нити.

### (2) Регулировка натяжения нити в шпульке

- 1) Поверните винт натяжения нити **2** по часовой стрелке (в направлении **C**), чтобы увеличить, - или против часовой стрелки, (в направлении **D**), чтобы уменьшить натяжение нити в шпульке.

## 16. ПРУЖИНА НИТЕПРЯГИТЕЛЯ

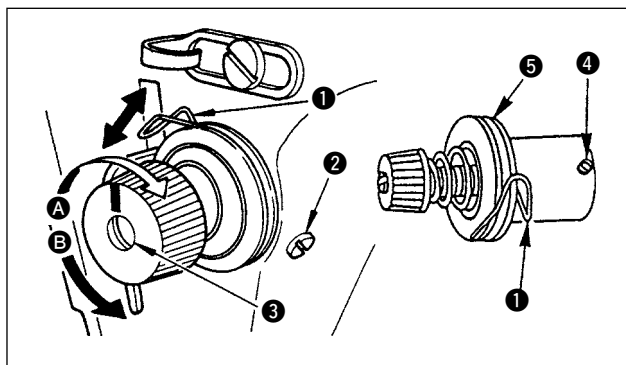

### (1) Регулировка ход пружины нитепритягивателя ①

- 1) Ослабьте установочный винт ②.
- 2) Поверните регулятор натяжения ③ по часовой стрелке (в направлении А) – ход нитепритягательной пружины увеличится, а регулятор ③ повернете против часовой стрелки (в направлении В) – ход уменьшится.

### (2) Регулировка давления пружины нитепритягивателя ①

- 1) Ослабьте установочный винт ② и перемещайте натяжение нитки (сборка) ⑤.
- 2) Ослабьте установочный винт натягивающего зажима ④.
- 3) Поверните регулятор натяжения ③ по часовой стрелке (в направлении А) – давление увеличится, а регулятор повернете ③ против часовой стрелки (в направлении В) – давление уменьшится.

## 17. РЕГУЛИРОВКА ХОДА



### Предупреждение:

Выключите электропитание перед началом работы, чтобы предотвратить несчастные случаи, вызванные неожиданным запуском швейной машины.

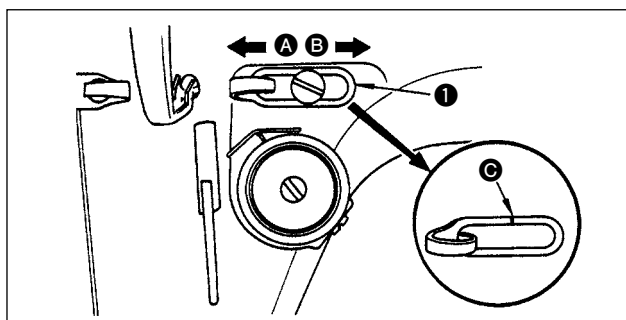

- 1) При шитье тяжелых материалов сместите нитенаправитель ① влево (в направлении А), чтобы увеличить длину нитки, вытягиваемой нитепритягивателем.
- 2) При шитье легких материалов сместите нитенаправитель ① вправо (в направлении В), чтобы уменьшить длину нитки, вытягиваемой нитепритягивателем.
- 3) Нормальное состояние нитенаправителя :  
Разметочная линия С на нитенаправителе ① совмещается (выстраивается в одну линию) с центром установочного винта.

## 18. ЗАВИСИМОСТЬ ИГЛЫ ОТ ЧЕЛНОКА



### Предупреждение:

Выключите электропитание перед началом работы, чтобы предотвратить несчастные случаи, вызванные неожиданным запуском швейной машины.

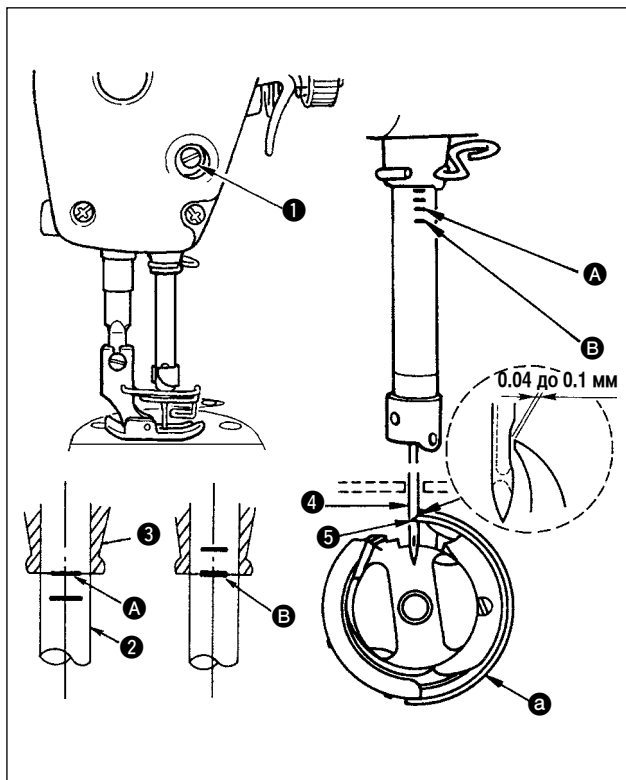

### (1) Отрегулируйте синхронизацию между иглой и челноком, следующим образом :

- 1) Поверните маховик к игольнице вниз к самой низкой точке ее хода и ослабьте установочный винт ❶.

### (Отрегулируйте высоту игольницы.)

- 2) [Для игл DB : риска]

Совместите риску А на игольнице ❷ с нижним концом нижней втулки игольницы ❸, затем затяните установочный винт ❶.

### (Отрегулируйте положение челнока а)

- 3) [Для игл DB : риска]

Ослабьте два установочных винта челнока, переведите маховик в режим нормального вращения и выровняйте линию отметки В на поднимающемся игловодителе ❷ с нижним краем нижней втулки игловодителя ❸.

- 4) В этом положении установите носик челнока ❹ на уровне центра иглы ❸. Обеспечьте зазор от 0.04 до 0.1 мм (DDL-8100eH:0.06 до 0.12 мм)(справочная величина) между иглой и челноком, затем надежно затяните три установочных винта челнока.



Если зазор между острием лезвия челнока и иглой является меньше установленной величины, острие лезвия челнока будет повреждено. Если зазор будет большим, стежок будет пропущен.

## 19. ВЫСОТА УПОРА ДЛЯ ИЗМЕНЕНИЯ СКОРОСТИ ПОДАЧИ



### Предупреждение:

Выключите электропитание перед началом работы, чтобы предотвратить несчастные случаи, вызванные неожиданным запуском швейной машины.

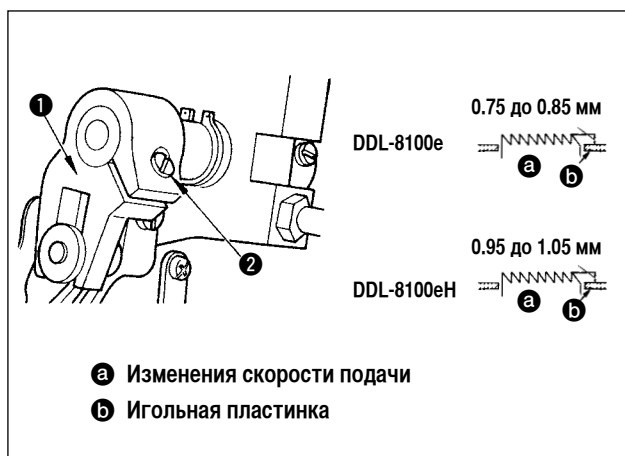

- 1) Упор для изменения скорости подачи отрегулирован на заводе так, чтобы он выступал над поверхностью игольной пластинки на 0,75 мм – 0,85 мм (0,95 мм – 1,05 мм для DDL-8100eH).
- 2) Если упор для изменения скорости подачи выдается слишком сильно, может происходить сморщивание при шитье легких тканей.  
(Рекомендуемая величина выступа: 0,7 мм - 0,8 мм)
- 3) Чтобы отрегулировать высоту упора для изменения скорости подачи:
  - 1) Ослабьте винт 2 колечкового рычага 1.
  - 2) Переместите пруток вверх или вниз для выполнения регулировки.
  - 3) Надежно затяните винт 2.



Если давление зажима будет недостаточным, то вилочная часть быстро сотрется.

## 20. НАКЛОН УПОРА ДЛЯ ИЗМЕНЕНИЯ СКОРОСТИ ПОДАЧИ



### Предупреждение:

Выключите электропитание перед началом работы, чтобы предотвратить несчастные случаи, вызванные неожиданным запуском швейной машины.

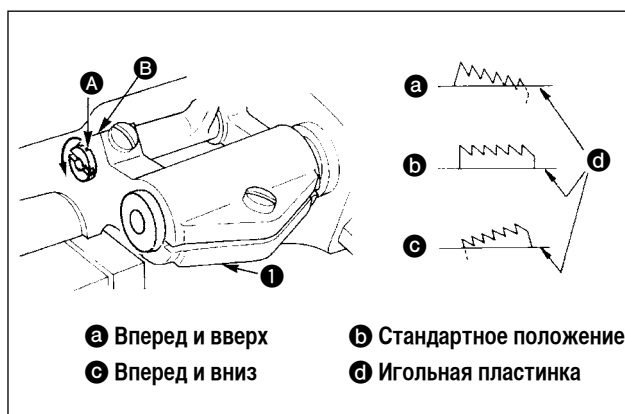

- 1) Стандартный наклон (горизонтальный) упора для изменения скорости подачи, получается, когда маркерная точка А на оси прутка совмещается с маркерной точкой В на балансирах подачи 1 (DDL-8100eH, маркерная точка В наклоняет вперед ось балансира подачи до 90°, как стандартное положение).
- 2) Чтобы наклонить упор для изменения скорости подачи вперед и вверх, чтобы предотвратить сморщивание ткани, ослабьте установочный винт, и поверните ось прутка на 90° в направлении стрелки, используя отвертку.
- 3) Чтобы наклонить упор для изменения скорости подачи вперед и вниз, чтобы предотвратить неровную подачу ткани, поверните ось прутка на 90° в противоположном направлении от стрелки.  
(Стандартный наклон для DDL-8100eH.)



Всякий раз, когда наклон упора для изменения скорости подачи отрегулирован, высота упора для изменения скорости подачи изменится. Поэтому необходимо проверить высоту после регулировки наклона.

## 21. РЕГУЛИРОВКА ВРЕМЕНИ ПОДАЧИ



### Предупреждение:

Выключите электропитание перед началом работы, чтобы предотвратить несчастные случаи, вызванные неожиданным запуском швейной машины.

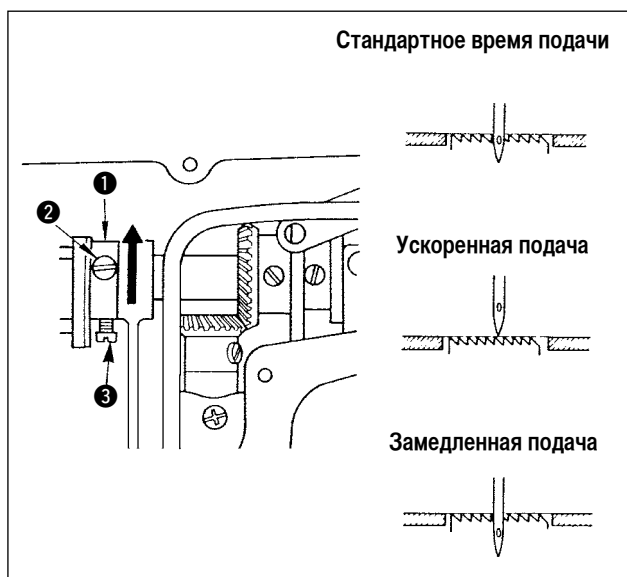

- 1) Ослабьте винты ② и ③ в эксцентриковом кулачке подачи ①, переместите эксцентриковый кулачок подачи в направлении стрелки или в направлении противоположной стрелке и твердо затяните винты.
- 2) Для стандартной регулировки, отрегулируйте так, чтобы главная поверхность упора для изменения скорости подачи и верхний край ушка иглы были на одном уровне с верхней поверхностью игольной пластинки, когда упор для изменения скорости подачи опускается ниже игольной пластинки.
- 3) Чтобы ускорить время подачи, чтобы предотвратить неровную подачу ткани, переместите эксцентриковый кулачок подачи в направлении стрелки.
- 4) Чтобы замедлить время подачи, чтобы увеличить плотность стежка, переместите эксцентриковый кулачок подачи в противоположное от стрелки направление.



Не перемещайте эксцентриковый кулачок подачи слишком далеко, иначе игла может сломаться.

## 22. МОТОРНЫЕ ШКИВЫ И ПРИВОДНЫЕ РЕМНИ

- 1) Электродвигатель с встроенной сцепной муфтой мощностью 400Вт (1/2 л. с.) используется в качестве стандартного мотора.
- 2) Должен использоваться клиновой ремень М типа.
- 3) Соотношения между моторными шкивами, длинами приводного ремня и скоростями шитья показываются в следующей таблице:

Внешний диаметр моторного шкива (мм)	Номер детали моторного шкива	Скорость шитья (стежков /мин)		Длина приводного ремня	Номер детали приводного ремня
		50 Hz	60 Hz		
110	МТКР0105000	4,440	-	1092 mm (43")	МТJVM004300
105	МТКР0100000	4,250	-	1067 mm (42")	МТJVM004200
100	МТКР0095000	4,000	-		
95	МТКР0090000	3,820	-		
90	МТКР0085000	3,610	4,320	1041 mm (41")	МТJVM004100
85	МТКР0080000	3,390	4,000		
80	МТКР0075000	3,160	3,790		
75	МТКР0070000	2,950	3,520		
70	МТКР0065000	2,740	3,260		

\* Эффективный диаметр моторного шкива эквивалентен внешнему диаметру минус 5 мм.

\* Мотор должен вращаться против часовой стрелки, если наблюдать со стороны маховика. Не допускайте вращения мотора в обратном направлении.

